



Parce que nous garantissons sa qualité, nous vous offrons sur ce four :

**5 ANS DE GARANTIE PIÈCES
2 ANS DE GARANTIE MAIN D'ŒUVRE
ET DÉPLACEMENT**



XLT 3240

Il saura s'adapter à votre besoin. Existe en 1, 2 et 3

LES AVANTAGES :

- Réglage facile et intuitif.
- Démontage de la face avant pour un nettoyage rapide et efficace.
- Le four testé 4 h en usine, garantie d'un matériel irréprochable.
- Installation et mise en service par nos techniciens formés.
- Garantie de la juste température pour une cuisson régulière.
- Cuisson « Fast Bake » rapide pour les meilleurs rendements.
- Idéal pour la production en continu, gros débits

LES CARACTÉRISTIQUES :

- Construction tout inox.
- Réglage de la température de 205° à 310 ° celsius.
- Temps de cuisson de 1,30 à 17 Minutes.
- Existe en Gaz et Electrique.
- Tapis gauche/droite ou droite/gauche selon vos besoins.
- Soufflage de l'air par « impingement », jet d'air chaud puissant.
- Tapis inox de 810 mm.
- Longueur de chambre de cuisson 1016 mm.

En option :

Le SEUL four du marché proposant une hotte intégrée.



XLT propose de nombreuses adaptations
Consultez-nous

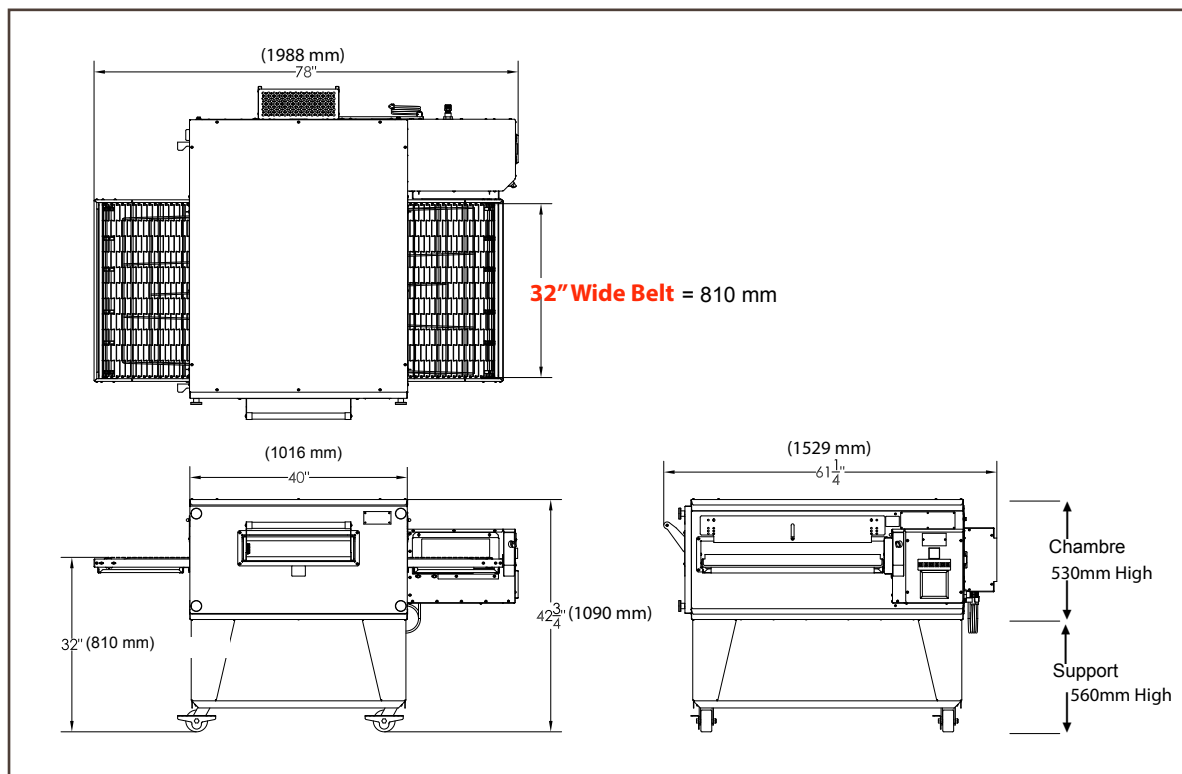

SPÉCIFICATIONS TECHNIQUES :

MODÈLE		PUISSANCE	LONGUEUR	PROFONDEUR	HAUTEUR	LARGEUR TAPIS
XLT 3240-IG	GAZ	28,1 KW	1988 mm	1584 mm	1086 mm	810 mm
XLT 3240-IE	ELEC	27 KW	1988 mm	1584 mm	1086 mm	810 mm
XLT 3240-2G	GAZ	56,3 KW	1988 mm	1584 mm	1594 mm	810 mm
XLT 3240-2E	ELEC	54 KW	1988 mm	1584 mm	1594 mm	810 mm
XLT 3240-3G	GAZ	84,4 KW	1988 mm	1584 mm	1721 mm	810 mm
XLT 3240-3E	ELEC	81 KW	1988 mm	1584 mm	1721 mm	810 mm

LE SERVICE SFE :

SFE vous accompagne tout au long de votre projet, conception, implantation et suivi de votre équipement.
UN BON MATÉRIEL NE VAUT RIEN SANS UN BON SERVICE.

SAV SFE performant **PARTOUT EN FRANCE**. Plus de **50 TECHNICIENS** agréés à votre disposition.

Une **HOTLINE** à votre écoute **6 JOURS/7 :**

0 826 804 059